

MSC-B
MSH-B MSH-C

消耗品のお買い求めについて

中せん・パッキンは消耗品です。(熱や蒸気にふれるため、ご使用にともない傷んでくる場合があります。) 1年を目安にご確認ください。汚れが目立ってきたり、ゆるくなってきたら、お買い上げの販売店、または「連絡先」に記載のタイガーお客様ご相談窓口で買い求めの上、交換してください。

品名
交換用中せんセット*
せんパッキン
注ぎ口パッキン

*交換用中せんセットは、せんパッキン・注ぎ口パッキンつきです。

仕様

材料の種類	本体内部(内びん)		ステンレス鋼	
	本体外部(胴部)	柄名	ステンブルー(XF)	ステンレス鋼
			グレー(HE)	
			ブラック(K)	ステンレス鋼 (アクリル樹脂塗装)
			ピンクホワイト(WP)	
	肩(口金)		ステンレス鋼	
コップ		ポリプロピレン		
中せん		ポリプロピレン		
パッキン		シリコン		

連絡先 **タイガー魔法瓶株式会社** 本社 〒571-8571 大阪府門真市遠見町3番1号

使いかた・お買い物の相談は **お客様ご相談窓口**

ナビダイヤル (全国共通番号) **0570-011101** ※携帯電話・PHSとIP電話等(ナビダイヤルを利用できない電話)の方はこちらへ
 市内通話料金でご利用いただけます。 **TEL(06)6906-2121**

●受付時間 AM9:00~PM5:00 月曜日~金曜日(祝日・弊社休業日を除きます。)

※上記の連絡先の名称、電話番号、所在地は変更することがありますのでご了承ください。
 ホームページアドレス <http://www.tiger.jp/>



品番

MSC-B型
MSH-B型
MSH-C型

ステンレスボトル サハラスリム

取扱説明書

このたびは、お買い上げまことにありがとうございます。ご使用になる前に、この取扱説明書を最後までお読みください。お読みになった後は、お使いになる方がいつでも見られるところに必ず保管してください。



SAHARA SLIM

- 軽くて、コンパクトなスリムタイプ
- 温かさ・冷たさが長持ちするから通学やお出かけに大活躍!!
- 持ち運びに便利なポーチつき (MSH型のみ)



ご意見をお寄せください。 <http://www.tiger.jp/>

安全上のご注意

乳幼児の手の届くところには置かない。

また、いたずらに注意する。

やけど・けがなどのおそれ。

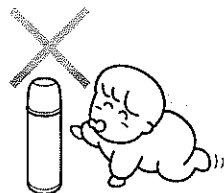

熱いものを入れたときは、必ずコップを使って飲む。

本体から直接飲むと、やけどなどのおそれ。

ドライアイス・炭酸飲料などは入れない。

内圧が上がり、中せんがあかなかつたり、内容物が吹き出たり、中せん・コップが破損して飛び散り、けがなどのおそれ。

牛乳・乳飲料・果汁などは入れない。

腐敗・変質の原因。また、そのまま長く放置した場合、腐敗・変質によりガスが発生して本体の内圧が上がり、中せんがあかなかつたり、内容物が吹き出たり、中せん・コップが破損して飛び散り、けがなどのおそれ。

みそ汁、スープなど塩分を含んだものは入れない。

腐敗・変質・サビのおそれ。

お茶の葉・果肉などは入れない。

目づまりし、もれるおそれ。

飲み物の量は、図の位置までにする。

入れすぎると、オープンボタンがたくなったり、もれたり、あふれたりするおそれ。

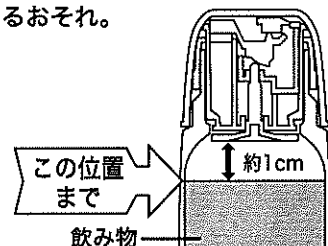

肩部分にヤカンなどをあてない。

転倒して、やけど・けが・傷や変形のおそれ。

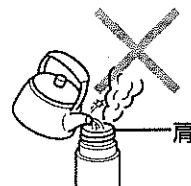

本体を傾けた状態や、顔などを近づけた状態で、オープンボタンを押さない。

熱湯が勢いよく出て、やけどのおそれ。

倒したり、落としたり、ぶついたり、強い衝撃を与えない。

破損・保温(保冷)効果の低下・サビ・塗装はがれ・内容物がもれるおそれ。

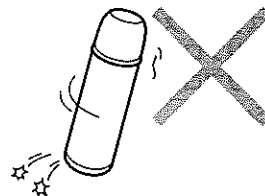

コンロやストーブなど、火気のそばには近づけない。

やけど・変形・変色の原因。

飲み物の保温・保冷以外に使わない。

冷凍庫に入れない。

内容物がもれたり、破損のおそれ。

ポーチのベルトやひもを持って振りまわさない。(MSH型のみ)

人や物にあたって、けがや破損のおそれ。

本体外側が濡れている状態で、ポーチに入れない。(MSH型のみ)

サビやにおいの原因。

ポーチが濡れたまま使わない。(MSH型のみ)

衣服などに色がつくおそれ。

かばんなどに入れるときは、本体を立てて入れる。

横にすると、もれるおそれ。

分解・修理はしない。

故障や事故の原因。

使いかた

1 コップ・中せんをはずす。

はじめて使うとき

本体内側・中せん・コップをお手入れする。→P.6

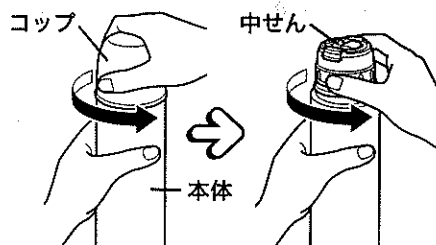

2 保温(保冷)効果を高めたいときは、少量の熱湯(冷水)を入れ、1～2分予熱(予冷)する。

予熱(予冷)後は、お湯(水)をすてる。

3 熱い(冷たい)飲み物を入れる。

●飲み物は、入れすぎないように図の位置までにする。

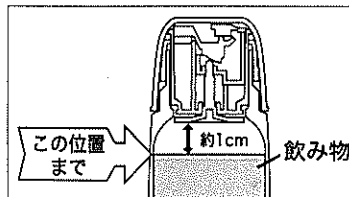

- 大きな氷を入れるときは、押し込まず、小さくしてから入れる。
- 本体にはお湯を入れ、お茶のときはティーバッグなどをおすすめします。(熱いお茶を入れると、お茶の色が変わることがあります。)

ご注意

本体外側にこぼれた飲み物は、必ずふき取る。

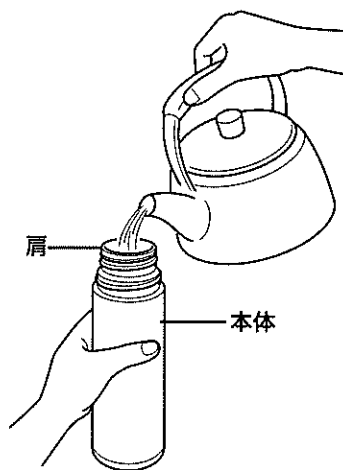

4 中せん・コップをしめる。

- 中せん・コップがまわらなくなる位置まで、確実にしめる。
- クローズボタンが押された状態になっていることを確認する。→P.5
- ポーチつきタイプは、ポーチに入れる(上下逆に入れない)。(MSH型のみ)

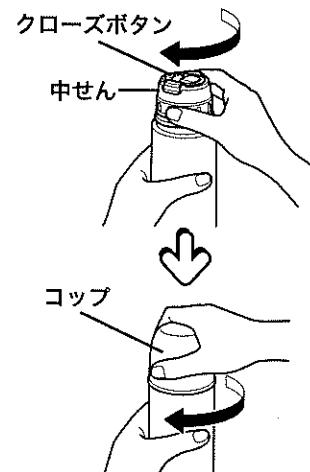

5 コップをはずし、オープンボタンを押してから本体を傾けて、飲み物を注ぐ。

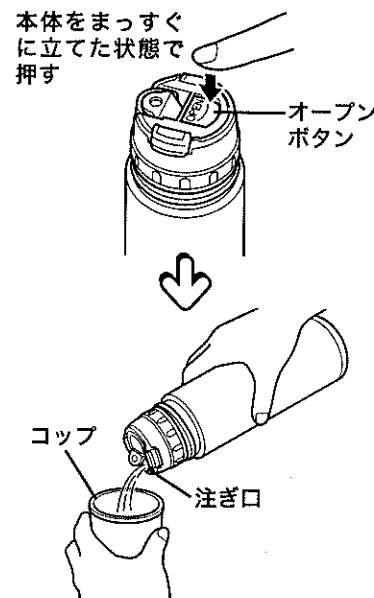

6 注ぎ終わったら、必ず本体をまっすぐに立ててから、2～3秒後にクローズボタンを押す。

ご注意

本体を傾けた状態でクローズボタンを押さない。中せんの内部に少量の「水滴」が残り、持ち運ぶときなどに水滴がもれるおそれ。

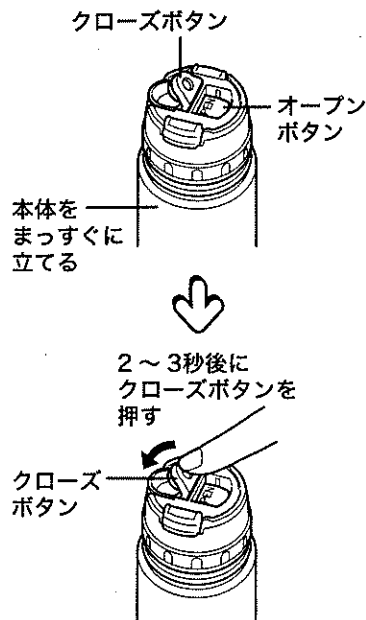
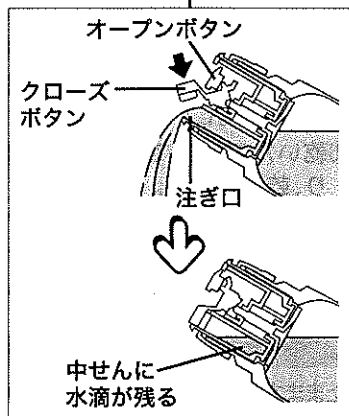
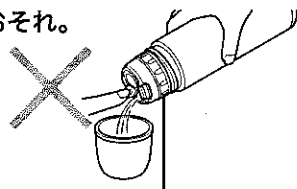

7 コップをしめる。→P.4

コップの内側に残った「水滴」を振り切り、よくふいてからしめる。

お手入れのしかた

- ◆使用後は、必ずその日のうちにお手入れする。
- ◆洗剤は、台所用合成洗剤(食器用・調理器具用)を使う。
- ◆スポンジ・フキンはやわらかいものを使う。

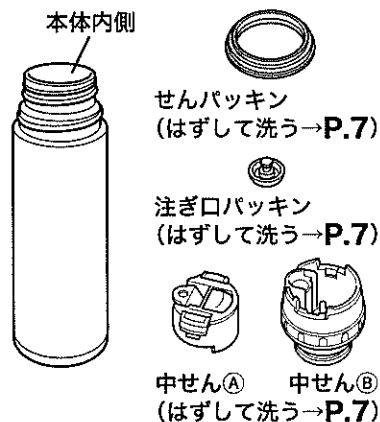

- ①洗剤をうすめた水またはぬるま湯で、スポンジを使って洗い、水で十分にすすぐ。
- ②十分に乾燥させる。

においを防ぐために

ご使用前や、お湯以外のもの(お茶や糖分を含んだものなど)を入れた後は、熱湯を入れて注湯をくり返し、充分にお手入れすると、においを防ぎ、清潔にご使用いただけます。

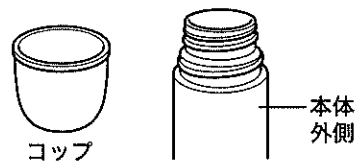

- ①洗剤をうすめたお湯にフキンをひたし、かたくしぼってふく。(丸洗いはしない。)
- ②乾いたフキンで洗剤分をふき取り、乾燥させる。

ポーチ(MSH型のみ)

フキンをお湯にひたし、かたくしぼってふく。(丸洗いはしない。)

ご注意

- 本体・コップの丸洗いはしない。ポーチに入れたまま本体を洗わない(MSH型のみ)。
- シンナー類・クレンザー・漂白剤・化学ぞうきん・金属たわし・ナイロンたわしなどは使わない。
- 食器洗浄機や食器乾燥器などを使ったり、煮沸しない。
- 中せんのせんパッキン・注ぎ口パッキンは必ず取りつける。→P.7
- 長期間使わないときは、十分に汚れを落とし、乾燥させる。

不具合が生じたときは

中せん(A)・(B)のはずしかた・つけた

はずしかた

両側のレバーを、つまみながら持ち上げる。

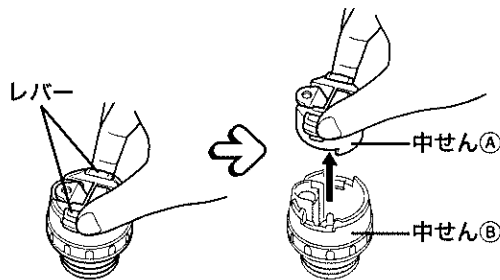

つけた

「カチッ」と音がするまで、確実にはめ込む。

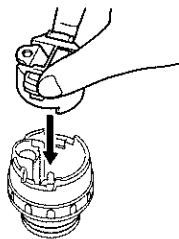

パッキンのはずしかた・つけた

つけるときは、奥まできっちりとはめ込む。

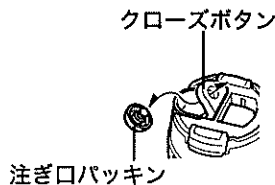
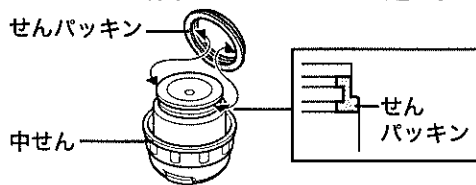

「サビのような赤い斑点」や「ザラザラしたもの」が本体内側に付着したときのお手入れ

「サビのような赤い斑点」や「ザラザラしたもの」は、水の中に含まれているミネラル成分(カルシウム・マグネシウム・鉄分など)です。汚れが目立ってきたら、以下の手順でお手入れしてください。

- ①クエン酸(約10g)をぬるま湯でうすめて本体に入れる。
- ②2～3時間後にやわらかいブラシできれいに洗い、水で十分にすすぐ。
- ③十分に乾燥させる。

こんなとき

中せんから飲み物もれる。

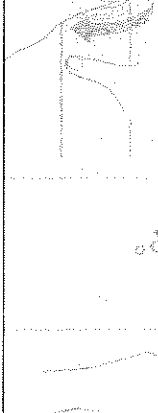

オープンボタンが押せない。



オープンボタンを押したときに、「シュッと音」がする。

保温(保冷)が効いていない。

本体内側や中せんから異臭がする。

本体の底から水もれる。

ご確認いただくこと

中せん・各パッキンが確実にセットされていますか。

中せん・各パッキンが損傷していませんか。

飲み物を入れすぎていませんか。

本体を傾けた状態でクローズボタンを押していませんか。

中せんのオープンボタンを押した状態で、コップをしめていませんか。

食器洗浄機や食器乾燥器などを使ったり、煮沸していませんか。

落としたり、強い衝撃を与えていませんか。

飲み物を入れすぎていませんか。

熱湯を入れて振動を加えると、オープンボタンがかたく押せないことがあります。(無理やり押さない。)

空気が抜ける音で、異常ではありません。

熱い(冷たい)飲み物を入れていませんか。

飲み物の量が少なくありませんか。少ないと、十分な保温(保冷)効果が得られない場合があります。

寒冷地や周囲の温度が高い場合など、使用環境の厳しい状況では、十分な保温(保冷)効果が得られない場合があります。

汚れが付着していたり、飲み物を長時間入れたままにいませんか。

本体を丸洗いしていませんか(丸洗いはできません。)

直しかた

確実にセットする。→P.4・7

損傷しているときは、お買い求めの上、交換してください。→裏表紙

入れすぎないようにする。→P.3

注いだ後は、本体をまっすぐに立ててから、2～3秒後にクローズボタンを押す。→P.5

クローズボタンを押してから、コップをしめる。→P.5

→P.6

→P.2

無理に押さず、1度中せんをはずして、飲み物を少量する。→P.3・4

1度中せんをゆるめ、オープンボタンを押し、そのまましめ直す。→P.3・4

→P.3

熱い(冷たい)飲み物を入れる。→P.3

→P.6・7

→P.6

→P.6