

消耗部品のお買い求めについて

中せん・パッキンは消耗部品です。(熱や蒸気にふれるため、ご使用にともない傷んでくる場合があります。)

1年を目安にご確認ください。

汚れが目立ってきたり、ゆるくなってきたら、以下のいずれかで、お買い求めの上、交換してください。

- お買い上げの販売店
- タイガーお客様ご相談窓口(下記「連絡先」参照)
- 消耗品・別売品のご購入専用ホームページ
<http://www.tiger-shop.jp/>

品名
交換用中せんセット*
せんパッキン
注ぎ口パッキン

*交換用中せんセットは、せんパッキン・注ぎ口パッキンつきです。

お問い合わせについて

品質管理には細心の注意をはらっておりますが、万一製品が不具合なときは、P.8をご覧ください。それでも不具合のある場合は、お買い上げの販売店、または「連絡先」に記載のタイガーお客様ご相談窓口へ次のことをお知らせの上、ご相談ください。

- ①製品名
- ②品番(本体底面シールに表示)
- ③製品の状況(できるだけ詳しく)
- ④購入日

また、製品に関するご質問などもお気軽にお問い合わせください。

※本書に記載の意匠、仕様および部品は性能向上のために一部予告なく変更することがあります。

仕様

材 料 の 種 類	本体内側(内びん)	ステンレス鋼
	本体外側(胴部)	柄名 ステンレス ステンレス鋼
	肩(口金)	ステンレス鋼
	コップ	ポリプロピレン
	中せん	ポリプロピレン
	パッキン	シリコン

連絡先 **タイガー魔法瓶株式会社** 本社 〒571-8571 大阪府門真市速見町3番1号

使いかた・お買い物のご相談は **お客様ご相談窓口**

ナビダイヤル
(全国共通番号)



0570-011101

有料でご案内させていただいております。

※ナビダイヤルがご利用いただけない場合は
こちらへ

TEL (06) 6906-2121

●受付時間 AM9:00~PM5:00 月曜日~金曜日 (祝日・弊社休業日を除きます。)

※上記の連絡先の名称、電話番号、所在地は変更することがありますのでご了承ください。
ホームページアドレス <https://www.tiger.jp/>

家庭用

ステンレスボトル サハラスリム

取扱説明書

このたびは、お買い上げまことにありがとうございます。
ご使用になる前に、この取扱説明書を最後までお読みください。
お読みになった後は、お使いになる方が
いつでも見られるところに必ず保管してください。



© 2003 TIGER CORPORATION

SAHARA SLIM

ここが、
うれしい!

- 軽くて、コンパクトなスリムタイプ
- 温かさ・冷たさが長持ちするから通学やお出かけに大活躍!!

SAHARA

製品アンケートにご協力ください。

<http://enq.tiger.jp/web/33009/top/>
アンケートID: 1616MSCC



安全上のご注意

乳幼児の手の届くところには置かない。

また、いたずらに注意する。

やけど・けがなどのおそれ。

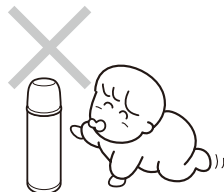

熱いものを入れたときは、必ずコップを使って飲む。

本体から直接飲むと、やけどなどのおそれ。

ドライアイス・炭酸飲料などは入れない。

内圧が上がり、中せんがあかなかつたり、内容物が吹き出たり、中せん・コップが破損して飛び散り、けがなどのおそれ。

牛乳・乳飲料・果汁などは入れない。

腐敗・変質の原因。また、そのまま長く放置した場合、腐敗・変質によりガスが発生して本体の内圧が上がり、中せんがあかなかつたり、内容物が吹き出たり、中せん・コップが破損して飛び散り、けがなどのおそれ。

みそ汁、スープなど塩分を含んだものは入れない。

腐敗・変質・サビのおそれ。

お茶の葉・果肉などは入れない。

目づまりし、もれるおそれ。

飲み物の量は、図の位置までにする。

入れすぎると、オープンボタンがかたくなったり、もれたり、あふれたりするおそれ。

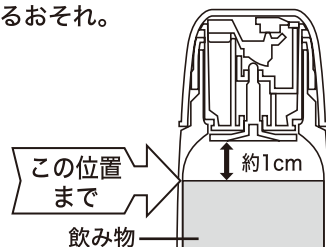

肩部分にヤカンなどをあてない。

転倒して、やけど・けが・傷や変形のおそれ。



本体を傾けた状態や、顔などを近づけた状態で、オープンボタンを押さない。

熱湯が勢いよく出て、やけどのおそれ。

倒したり、落としたり、ぶつれたり、強い衝撃を与えない。

破損・保温(保冷)効果の低下・サビ・塗装はがれ・内容物がもれるおそれ。

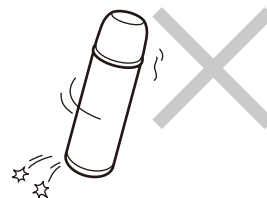

コンロやストーブなど、火気のそばには近づけない。

やけど・変形・変色の原因。

飲み物の保温・保冷以外に使わない。

冷凍庫に入れない。

内容物がもれたり、破損のおそれ。

自動車走行中は使わない。

やけど・車内や衣服を汚す原因。(また運転者の場合、運転への注意が散漫となり、非常に危険です。)

保温性能が低下したときは使用しない。

熱いものを入れると本体が熱くなり、やけどなどのおそれ。

スポーツ飲料を入れた場合は、使用後、すぐにお手入れをする。

外出時など充分なお手入れができないうちでも、すぐに本体内側をよく水ですすぐ。カビの発生やサビや穴があくなど故障の原因。

分解・修理はしない。

故障や事故の原因。

使いかた

1 コップ・中せんをはずす。

はじめて使うとき

本体内側・中せん・コップをお手入れする。→P.6

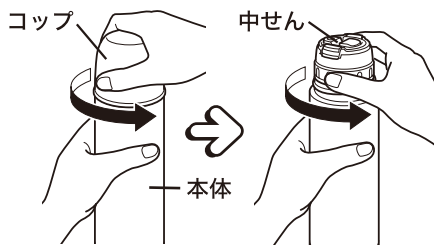

2 保温(保冷)効果を高めたいときは、少量の熱湯(冷水)を入れ、1～2分予熱(予冷)する。

予熱(予冷)後は、お湯(水)をすてる。

3 熱い(冷たい)飲み物を入れる。

●飲み物は、入れすぎないように図の位置までにする。

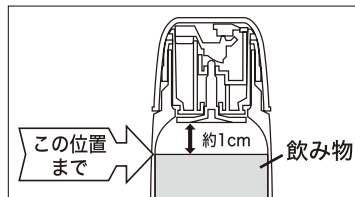

- 大きな氷を入れるときは、押し込まず、小さくしてから入れる。
- 本体にはお湯を入れ、お茶のときはティーバッグなどをおすすめします。(熱いお茶を入れると、お茶の色が変わることがあります。)

ご注意

本体外側にこぼれた飲み物は、必ずふき取る。



4 中せん・コップをしめる。

- 中せん・コップがまわらなくなる位置まで、確実にしめる。
- クローズボタンが押された状態になっていることを確認する。→P.5
- ポーチつきタイプは、ポーチに入れる(上下逆に入れない)。(MSH型のみ)

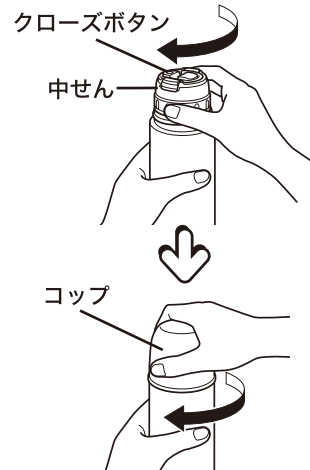

5 コップをはずし、オープンボタンを押してから本体を傾けて、飲み物を注ぐ。

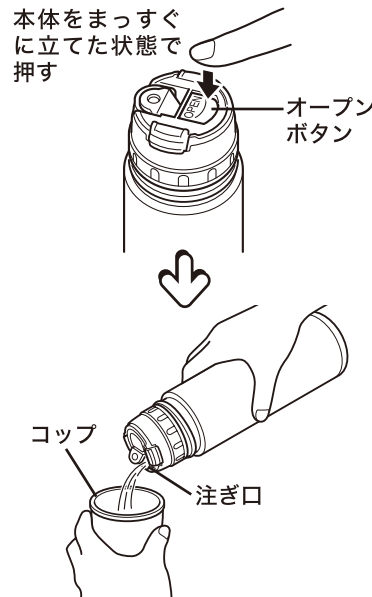

6 注ぎ終わったら、必ず本体をまっすぐに立ててから、2～3秒後にクローズボタンを押す。

ご注意

本体を傾けた状態でクローズボタンを押さない。中せんの内部に少量の「水滴」が残り、持ち運ぶときなどに水滴がもれるおそれ。

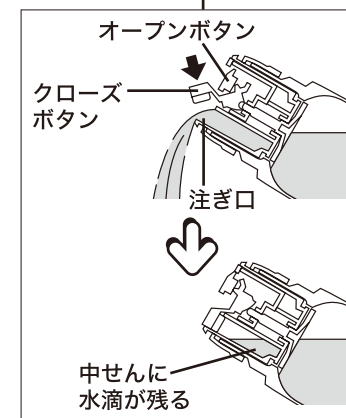
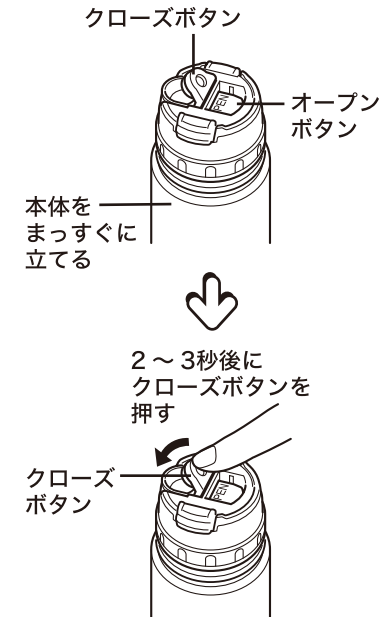
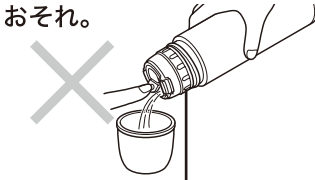

7 コップをしめる。→P.4

コップの内側に残った「水滴」を振り切り、よくふいてからしめる。

お手入れのしかた

- ◆使用後は、必ずその日のうちにお手入れする。
- ◆洗剤は、台所用合成洗剤(食器用・調理器具用)を使う。
- ◆スポンジ・フキンはやわらかいものを使う。

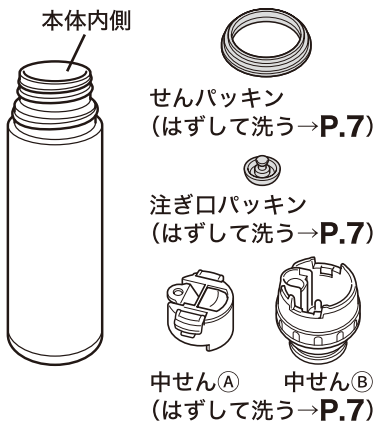

- ①洗剤をうすめた水またはぬるま湯で、スポンジを使って洗い、水で十分にすすぐ。
- ②十分に乾燥させる。

においを防ぐために

ご使用前や、お湯以外のもの(お茶や糖分を含んだものなど)を入れた後は、熱湯を入れて注湯をくり返し、充分にお手入れすると、においを防ぎ、清潔にご使用いただけます。

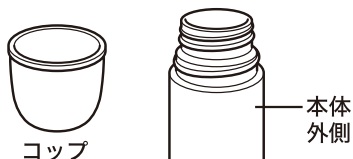

- ①洗剤をうすめたお湯にフキンをひたし、かたくしぼってふく。(丸洗いはしない。)
- ②乾いたフキンで洗剤分をふき取り、乾燥させる。

ご注意

- シンナー類・クレンザー・漂白剤・化学ぞうきん・金属たわし・ナイロンたわしなどは使わない。
- 食器洗浄機や食器乾燥器などを使ったり、煮沸しない。
- 中せんのせんパッキン・注ぎ口パッキンは必ず取りつける。→P.7
- 長期間使わないときは、十分に汚れを落とし、乾燥させる。

中せんA・Bのはずしかた・つけかた

はずしかた

両側のレバーを、つまみながら持ち上げる。

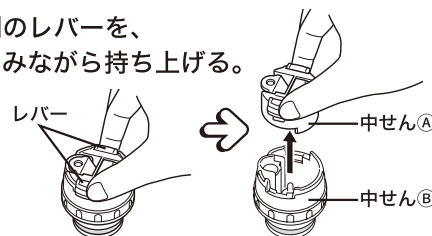

つけかた

「カチッ」と音がするまで、確実にはめ込む。

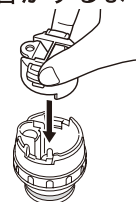

パッキンのはずしかた・つけかた

つけるときは、奥まできっちりはめ込む。

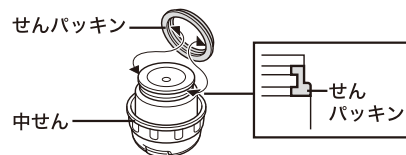

クローズボタン



本体内側に汚れが目立ってきたときは…

「サビのような赤い斑点」や「ザラザラしたもの」の場合

「サビのような赤い斑点」や「ザラザラしたもの」は、水の中に含まれているミネラル成分(カルシウム・マグネシウム・鉄分など)です。汚れが目立ってきたら、以下の手順でお手入れしてください。

- ①クエン酸(約10g)をぬるま湯でうすめて本体に入れる。
- ②2~3時間後にやわらかいブラシできれいに洗い、水で十分にすすぐ。
- ③十分に乾燥させる。

※クエン酸は、お近くのスーパーや薬局でお買い求めください。
※市販のポットおよびボトル洗浄剤は使わない。パッキンなどが傷むおそれ。

「茶しぶ」や「コーヒー」の汚れなどの場合

汚れは飲み物などに含まれているタンニンや油脂成分によるものです。ステンレスボトル用洗浄剤 TAA-A100(別売品)のご使用をお勧めします。

- ◆品番 TAA-A100 10g×4 包入り
- お買い求めは、「消耗品・別売品のお買い求めについて」を参照してください。
- ➡裏表紙

不具合が生じたときは

こんなとき	ご確認いただくこと	直しかた
中せんから飲み物もれる。	▶ 中せん・各パッキンが確実にセットされていますか。	▶ 確実にセットする。→P.4・7
	▶ 中せん・各パッキンが損傷していませんか。	▶ 損傷しているときは、お買い求めの上、交換してください。→裏表紙
	▶ 飲み物を入れすぎていませんか。	▶ 入れすぎないようにする。→P.3
	▶ 本体を傾けた状態でクローズボタンを押していませんか。	▶ 注いだ後は、本体をまっすぐに立ててから、2～3秒後にクローズボタンを押す。→P.5
	▶ 中せんのオープンボタンを押した状態で、コップをしめていませんか。	▶ クローズボタンを押してから、コップをしめる。→P.5
	▶ 食器洗浄機や食器乾燥器などを使ったり、煮沸していませんか。→P.6	
	▶ 落としたり、強い衝撃を与えていませんか。→P.2	
オープンボタンが押せない。	▶ 飲み物を入れすぎていませんか。	▶ 無理に押さず、1度中せんをはずして、飲み物を少量する。→P.3・4
	▶ 熱湯を入れて振動を加えると、オープンボタンがたたくて押せないことがあります。(無理やり押さない。)	▶ 1度中せんをゆるめ、オープンボタンを押し、そのまましめ直す。→P.3・4
オープンボタンを押したときに、「シュツ」と音がする。	▶ 空気が抜ける音で、異常ではありません。	
保温(保冷)が効いていない。	▶ 熱い(冷たい)飲み物を入れていませんか。	▶ 熱い(冷たい)飲み物を入れる。→P.3
	▶ 飲み物の量が少なくありませんか。少ないと、十分な保温(保冷)効果が得られない場合があります。	
	▶ 寒冷地や周囲の温度が高い場合など、使用環境の厳しい状況では、十分な保温(保冷)効果が得られない場合があります。	
本体内側や中せんから異臭がする。	▶ 汚れが付着していたり、飲み物を長時間入れたままにいませんか。	▶ お手入れする。→P.6・7
本体の底から水もれる。	▶ 本体を丸洗いしていませんか(丸洗いはできません。)	▶ →P.6
本体を振ると「カシャカシャ」と音がする。	▶ 保温(保冷)効力を高めるために、本体内部に入れている金属箔の一部がこすれて出る音で性能に影響はなく、異常ではありません。	
プラスチック部分に線状や波状の箇所がある	▶ 樹脂成形時に発生する跡で、使用上の品質に支障はありません。	